

Strangabsaugung

ips-SA eco



- Verfahrbar – universelle Einsatzmöglichkeit
- Geringer Platzbedarf durch kompakte Bauweise
- Hohe Effizienz durch hohe Luftgeschwindigkeiten
- Sichere Wasserabscheidung
- Gezielte Abführung des abgeschiedenen Wassers
- Vor und hinter dem Absaugkasten jeweils eine Strangführungsrolle
- Leicht auswechselbares Spaltsieb
- Werkzeugloser Zugang zur Wartung der Abscheideeinheit des Prozesswassers

Option: Drosselklappe zum Einstellen der Luftmenge

Option: Klappbare Abdeckung des Absaugkastens

Option: Abluftanschluss an zentrales Luftsystem

Option: Verschleißschutz (Spaltsieb und Strangführungsrollen)

Technische Daten

Baugröße	ips- SA 50 eco	ips- SA 150 eco	ips- SA 250 eco	ips- SA 350 eco	ips- SA 450 eco
Absaugbreite (mm)	50	150	250	350	450
Absauglänge (mm)	60	80	80	80	80
Strangabsaugung – Gebläsedaten					
Antriebsleistung Motor (kW)	1,1	2,2	3,0	4,0	5,5
Volumendurchsatz (m ³ /min.) ca.	10	43	47	52	56
Druckerhöhung (daPa) ca.	250	390	500	590	750
Sonstiges	Alle Größen mit Strangführungsrollen vor und hinter dem Absaugkasten				

Abmessungen

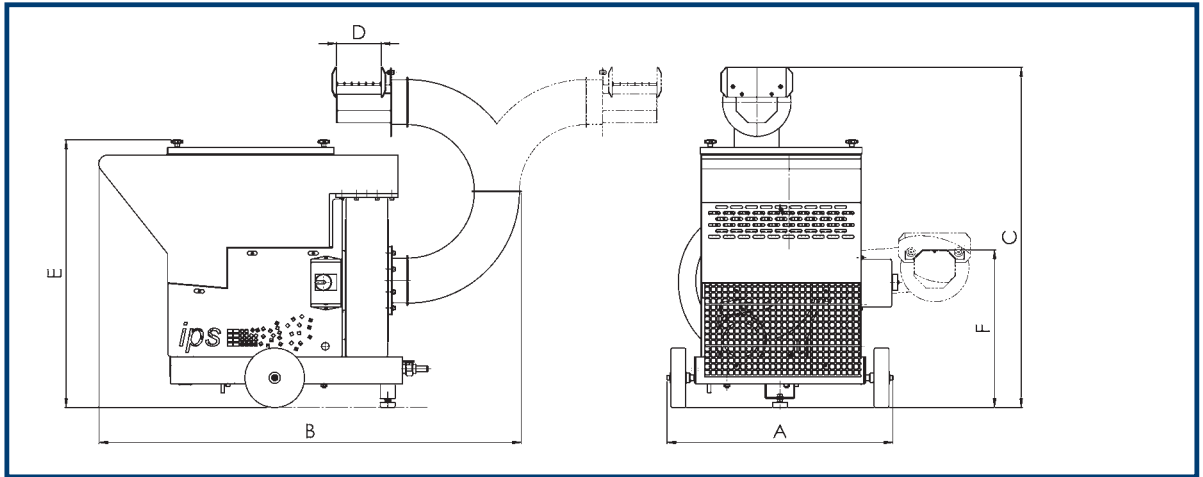

Baugröße	ips- SA 50 eco	ips- SA 150 eco	ips- SA 250 eco	ips- SA 350 eco	ips- SA 450 eco
A (mm) ca.	530	760	760	760	760
B (mm) ca.	1.015	1.421	1.421	1.421	1.421
C (mm) ca.	1.144	1.144	1.144	1.144	1.144
D (mm) ca.	50	150	250	350	450
E (mm) ca.	1.085	1.085	1.085	1.085	1.085
F (mm) ca.	910	900	900	900	900
Gewicht (kg) ca.	150	180	195	205	225



Besonders einfaches Spannen des Antriebsriemens



Option: Klappbare Abdeckung am Absaugkasten zur Reduzierung des Ansaugeräusches



Option: Abluftanschluss an zentrales Luftsystem zum Abführen der Abluft



Option: Drosselklappe zum Einstellen der Luftmenge

Änderungen vorbehalten. Abbildungen zeigen auch Optionen und Zubehör, die nicht zum Standardlieferumfang gehören.

