

# Strangabsaugung

## ips-SA



- Verfahrbar – universelle Einsatzmöglichkeit inklusiver effizienter Schallkapselung
- Geringer Platzbedarf durch kompakte Bauweise
- Hohe Effizienz durch hohe Luftgeschwindigkeiten
- Sichere Wasserabscheidung
- Gezielte Abführung des abgeschiedenen Wassers mit einer Pumpe
- Vor und hinter dem Absaugkasten jeweils eine Strangführungsrolle
- Leicht auswechselbares Spaltsieb
- Werkzeugloser Zugang zur Wartung der Abscheideeinheit des Prozesswassers
- Weite Verstellmöglichkeit des Absaugkastens in Höhe und Neigung
- Flexible Montage des Absaugkastens an vier verschiedenen Positionen der Schallkapselung
- Baugrößen bis zu einer Absaugbreite von 1.000 mm möglich

**Option:** Kundenspezifische Anpassung jederzeit möglich

**Option:** Verschleißschutz (Spaltsieb und Strangführungsrollen)

**Option:** Ausführung DUO mit besonders großer Saugleistung zum gleichzeitigen Betrieb von 2 Absaugkästen

**Option:** Zusätzliche Schallkapselung am Absaugkasten

**Option:** Differenzdruckmessung zur Anzeige des Filterwechsels

## Technische Daten

Baugröße	ips-SA 150	ips-SA 250	ips-SA 350	ips-SA 450	ips-SA 550	ips-SA 650	ips-SA 750
Absaugbreite (mm)	150	250	350	450	550	650	750
Absauglänge (mm)	80	80	80	80	80	80	80
<b>Strangabsaugung – Gebläsedaten</b>							
Antriebsleistung Motor (kW)	2,2	4,0	5,5	7,5	11	15	18,5
Volumendurchsatz (m <sup>3</sup> /min.) ca.	43	52	56	62	73	80	90
Druckerhöhung (daPa) ca.	390	590	750	870	930	1.000	1.300
Antriebsleistung Entwässerungspumpe (kW)	0,55	0,55	0,55	0,55	0,55	0,55	0,55
Sonstiges	Alle Größen mit Strangführungsrollen vor und hinter dem Absaugkasten						

Weitere Baugrößen und Bauformen auf Anfrage lieferbar

## Abmessungen

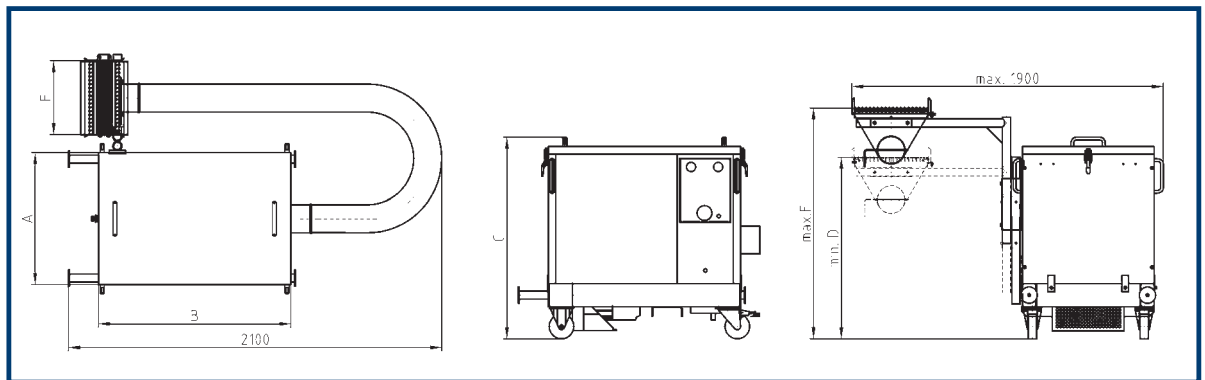

Baugröße	ips-SA 150	ips-SA 250	ips-SA 350	ips-SA 450	ips-SA 550	ips-SA 650	ips-SA 750
Breite A (mm) ca.	800	800	800	800	800	930	930
Länge B (mm) ca.	1.170	1.170	1.170	1.170	1.170	1.600	1.600
Höhe C (mm) ca.	1.230	1.230	1.230	1.230	1.230	1.295	1.295
min. Höhe Strangabsaugkasten D (mm) ca.	800	800	800	800	800	800	800
max. Höhe Strangabsaugkasten E (mm) ca.	1.100	1.100	1.100	1.100	1.100	1.100	1.100
F (mm) ca.	150	250	350	450	550	650	750
Gewicht (kg) ca.	285	300	310	330	350	370	390



**Option:** Sonderabsaugkasten kombiniert mit Strangführung



**Option:** Zusätzliche Schallkapselung am Absaugkasten



**Option:** Differenzdruckmessung zur Anzeige des Filterwechsels

Änderungen vorbehalten. Abbildungen zeigen auch Optionen und Zubehör, die nicht zum Standardlieferumfang gehören.

